

I MASSI specchi

Design Claudio Silvestrin

Istruzioni di montaggio ed utilizzo
Assembling and use instruction

GLAS
ITALIA

I MASSI specchi

Design Claudio Silvestrin

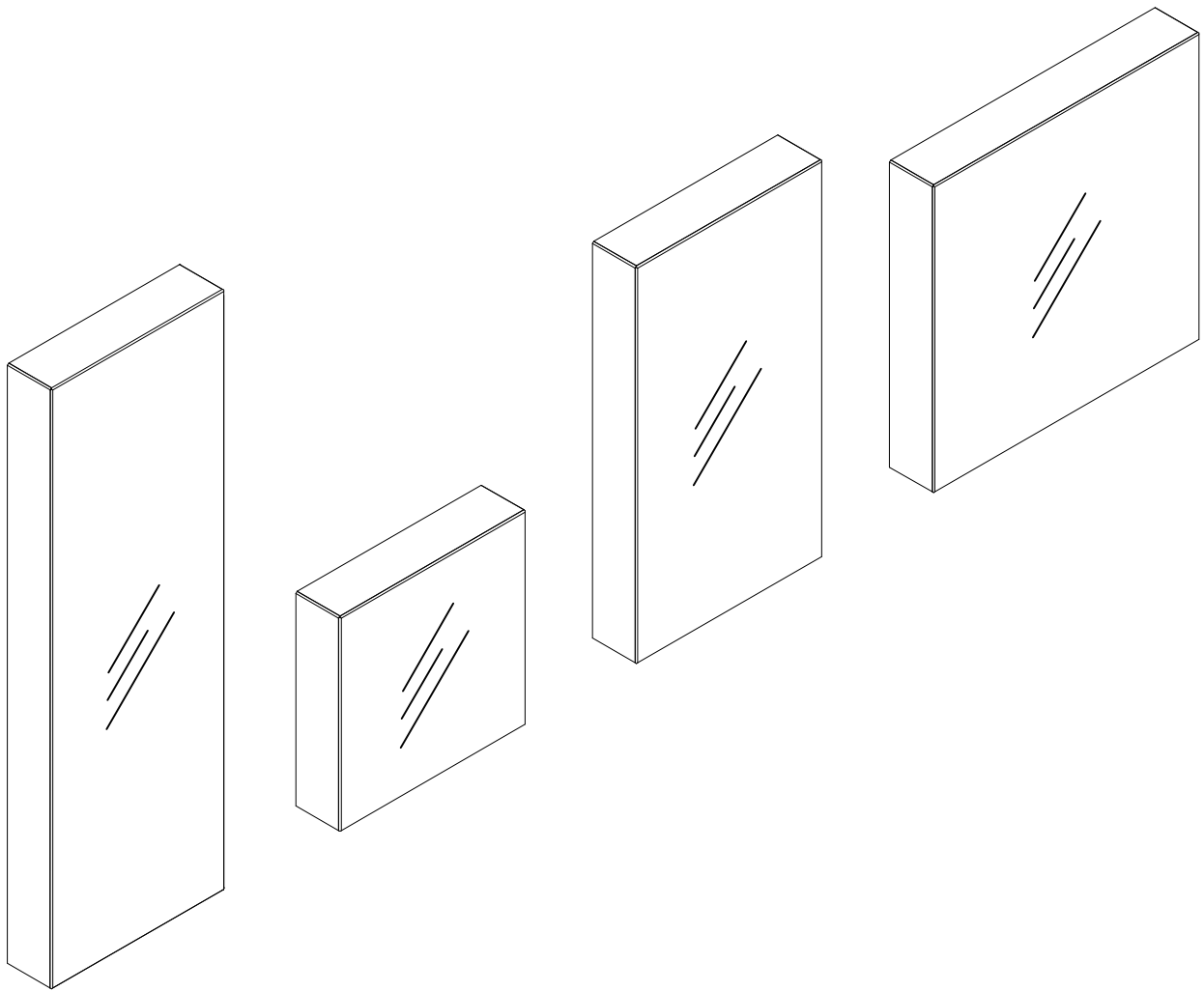

* available with vertical or horizontal fixture

Accessori / Tools

Step 1

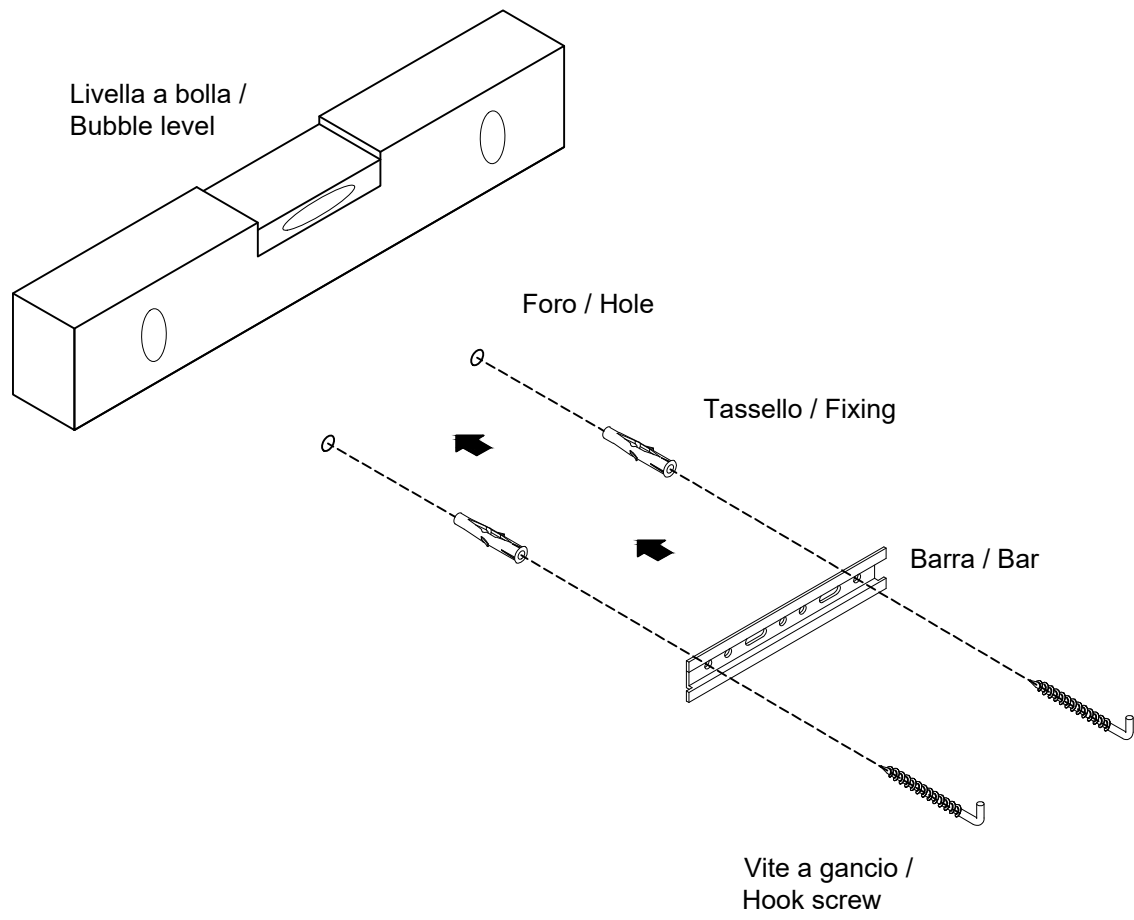

Step 2

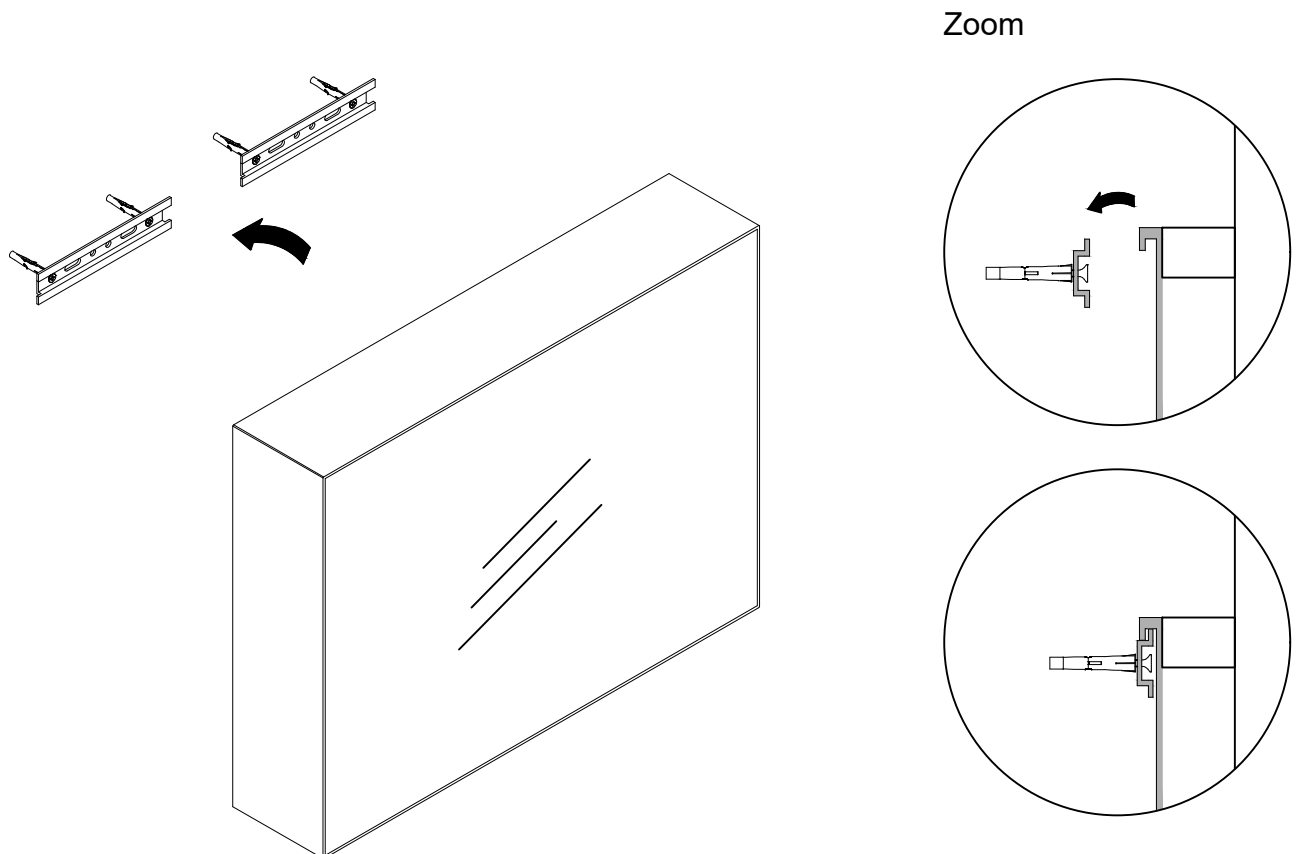

Step 3

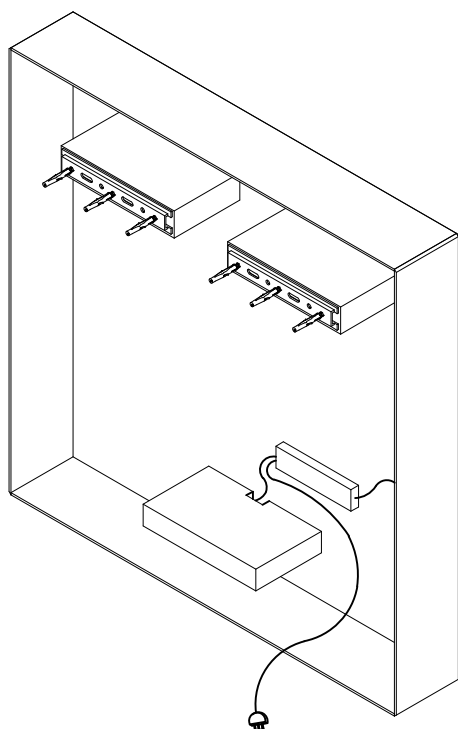

ATTENZIONE

Nella versione con luce eseguire l'allacciamento elettrico prima di agganciare le due canaline.

ATTENTION

In the model with light, make the electrical connection before screwing firmly two canal brackets.

ITALIANO

step 1. Avvitare saldamente la barra alla parete, assicurandosi che sia perfettamente orizzontale.

Attenzione, utilizzare ganci e tasselli specifici per ogni tipo di parete (cartongesso, mattone pieno e forato, cemento, legno etc...)

Attenzione, non appoggiare lo specchio a terra rischiando di scheggiare i bordi.

step 2. Sollevare lo specchio ed incastrare la canalina fissata sul retro nella barra avvitata alla parete.

step 3. Nella versione con luce eseguire l'allacciamento elettrico prima di agganciare lo specchio a parete.

ENGLISH

step 1. Screw firmly the bar to the wall, making sure that it is perfectly horizontally.

Attention, use specific hooks and anchors for each type of wall (plasterboard, solid and perforated brick, concrete, wood etc...)

Attention, do not lay the mirror on the floor to not chip the edges.

step 2. Lift the mirror and get stuck the brackets fixed to the back on the bar screwed to the wall.

step 3. In the model with light, make the electrical connection before hanging the mirror to the wall.

FRANÇAIS

step 1. Fixer la barre au mur, en Vous assurant qu'elle soit parfaitement horizontale.

Attention, utilisez des crochets et des ancrages spécifiques pour chaque type de mur (plaques de plâtre, brique pleine et perforée, béton, bois, etc.).

Attention, ne pas placer le miroir sur le sol pour éviter d'ébrécher les bords.

step 2. Soulever le miroir et insérer la barre métallique fixée derrière l'étagère dans la barre fixée au mur.

step 3. Dans la version avec lumière, faites le raccordement électrique avant de brancher les deux barres métalliques.

ESPAÑOL

step 1. Atornillar firmemente la barra a la pared, asegurándose que sea perfectamente horizontal.

Atención, utilizar ganchos y tacos específicos para cada tipo de pared (cartón yeso, ladrillo macizo y perforado, hormigón, madera, etc...)

Atención, no apoyar el espejo al suelo arriesgando de mellar los bordes.

step 2. Levantar el espejo y encajar la barra fijada detrás en aquella atornillada a la pared.

step 3. En la versión con luz, hacer la conexión eléctrica antes de colgar el espejo a la pared.

DEUTSCH

step 1. Schrauben Sie die Stange fest an die Wand und achten Sie darauf, dass sie genau horizontal ausgerichtet ist.

Achtung, verwenden Sie für jede Art von Wand (Gipskarton, Voll- und Lochziegel, Beton, Holz usw.) spezielle Haken und Dübel.

Achtung, Legen Sie den Spiegel nicht auf den Boden, da die Kanten beschädigt werden könnten.

step 2. Heben Sie den Spiegel an und führen Sie die an der Rückseite befestigte Führung in die an der Wand verschraubte Stange ein.

step 3. Bei der Version mit Licht stellen Sie den elektrischen Anschluss her, bevor Sie die beiden Metallhalterungen einhängen.



ATTENZIONE

Nel maneggiare lo specchio evitare urti e non appoggiarlo su superfici che possano causare scheggiature o graffi.

ATTENTION

When handling the mirror, avoid shocks and don't place it on surfaces that may cause chipping or scratching.

ATTENTION

Lorsque vous manipulez le miroir, évitez les chocs et ne la placez pas sur des surfaces susceptibles de provoquer des éclats ou des rayures.

ATENCIÓN

Al manipular el espejo, evite los golpes y no lo coloque sobre superficies que puedan provocar astillas o arañazos.

ACHTUNG

Vermeiden Sie beim Umgang mit dem Spiegel Stöße und legen Sie ihn nicht auf Oberflächen ab, die zu Absplitterungen oder Kratzern führen können.

GLAS
ITALIA

Headquarters: via Cavour, 29 Macherio (MB) 20846
Tel: +39 039 2323202 - Email: glas@glasitalia.com - www.glasitalia.com