

MAESTRALE

Design Piero Lissoni

Istruzioni di montaggio ed utilizzo
Assembling and use instruction

GLAS
ITALIA

MAESTRALE

Design Piero Lissoni

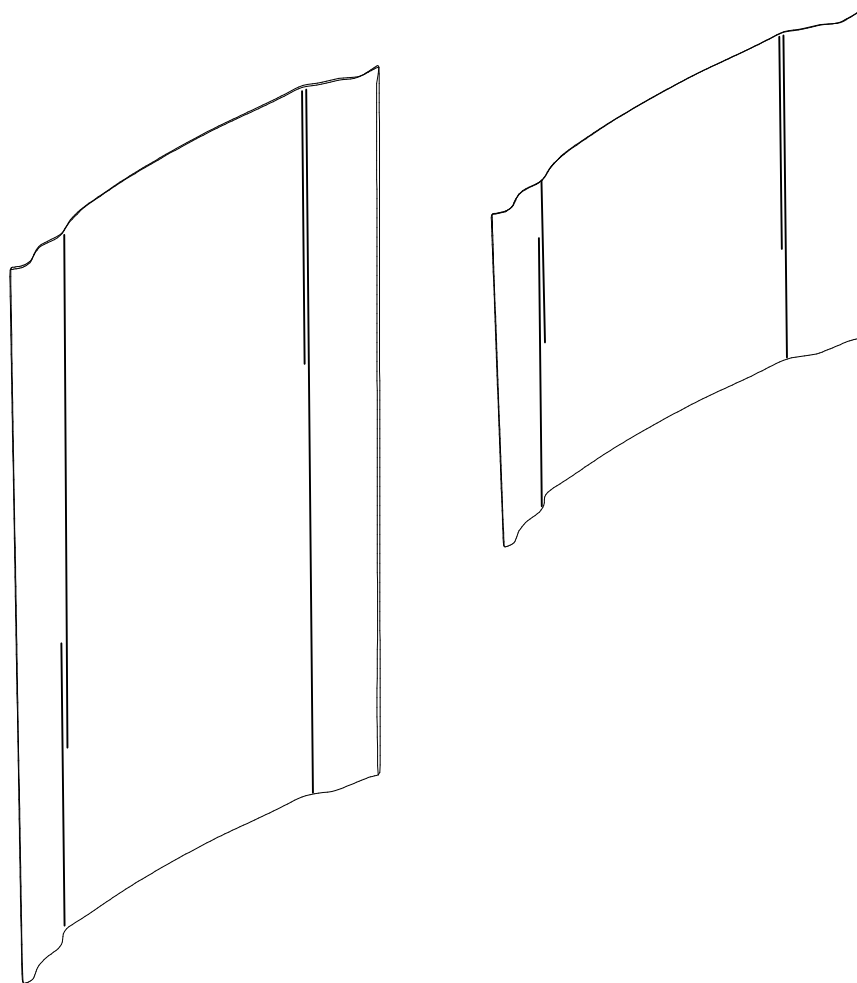

Accessori / Tools



x2 Piedini / Feet



x4 Viti / Screws

Step 1 - wall mirror

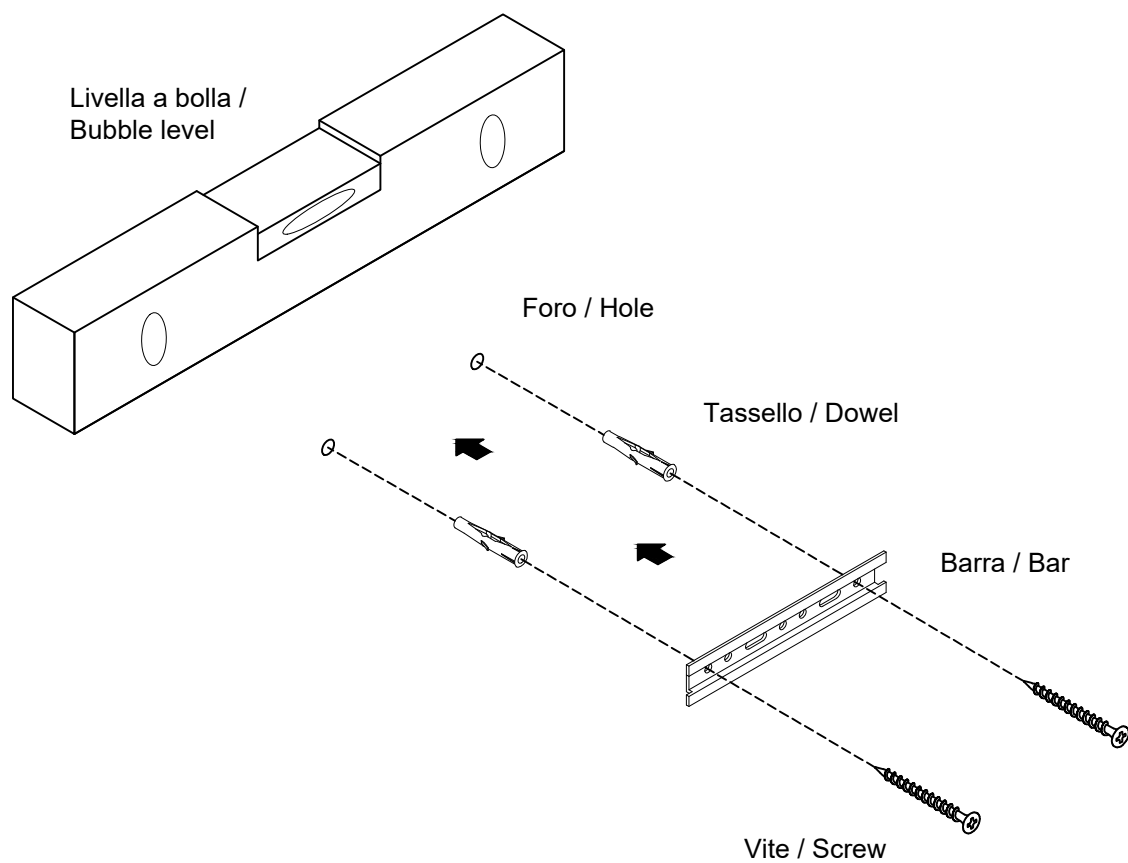

Step 2 - wall mirror

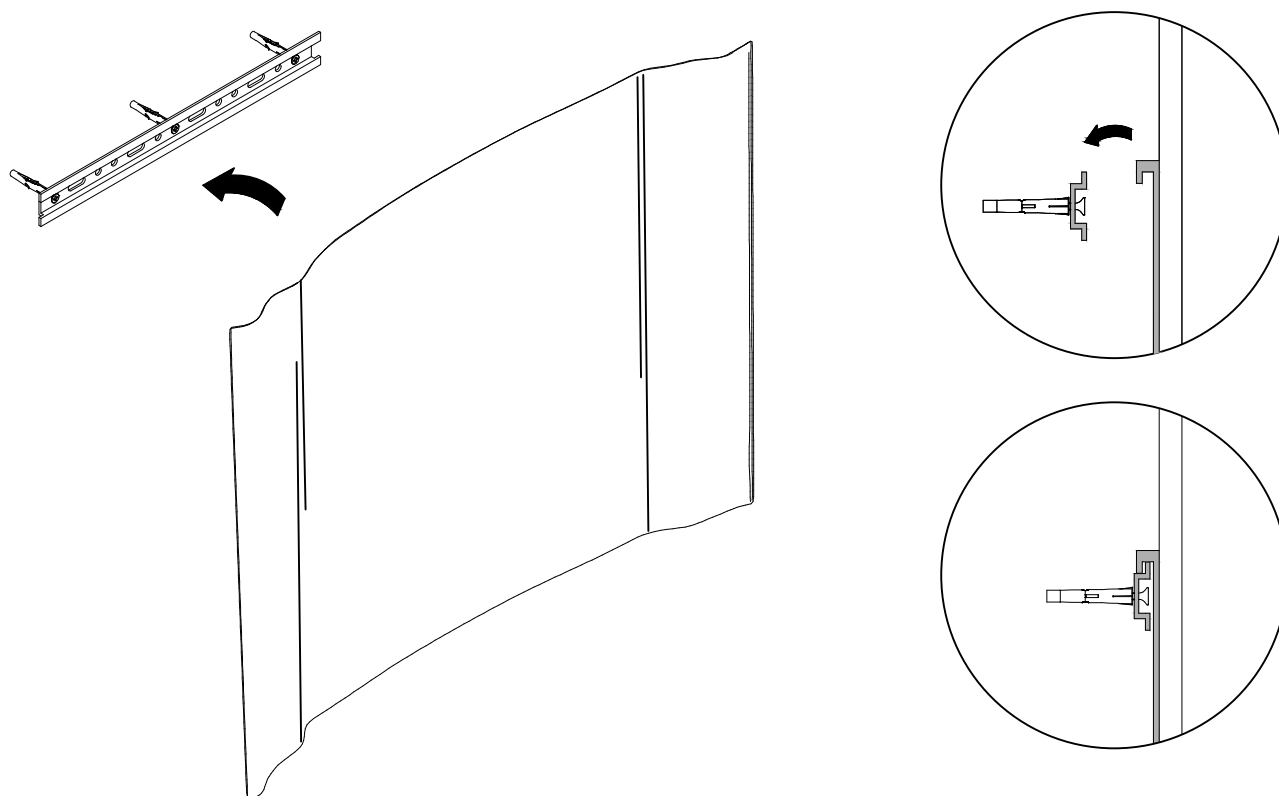

Step 1 - floor mirror

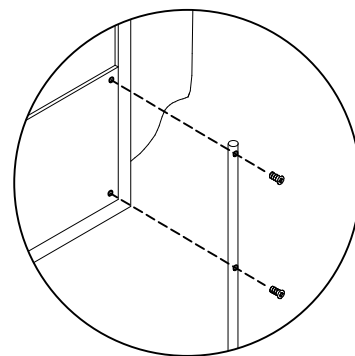
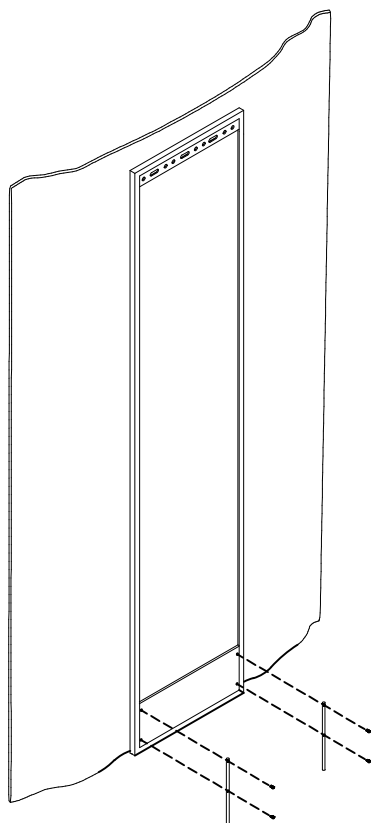

Step 2 - floor mirror

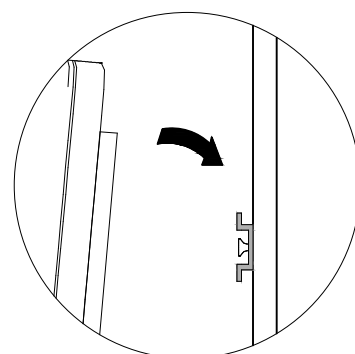
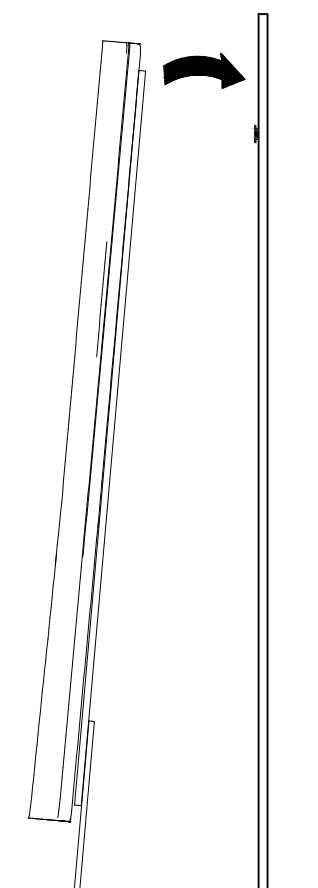

ATTENZIONE

Appoggiare lo specchio alla parete con una inclinazione tale da evitare il ribaltamento.

ATTENTION

Lean the mirror against the wall at an angle that prevents it from tipping over.

ITALIANO

specchio appeso

step 1. Avvitare saldamente la barra alla parete, assicurandosi che sia perfettamente orizzontale.

Attenzione, utilizzare viti e tasselli specifici per ogni tipo di parete (cartongesso, mattone pieno e forato, cemento, legno etc...)

Attenzione, non appoggiare lo specchio a terra rischiando di scheggiare i bordi.

step 2. Sollevare lo specchio ed incastrare la lamiera fissata sul retro nella barra avvitata alla parete.

specchio a terra (MAE01)

step 1. Avvitare i piedini in dotazione come da figura.

step 2. Appoggiare lo specchio alla parete con una inclinazione tale da evitare il ribaltamento. Per sicurezza, è consigliabile fissare sempre lo specchio alla parete, come da istruzioni qui sopra.

ENGLISH

wall mirror

step 1. Screw firmly the bar to the wall, making sure that it is perfectly horizontally.

Attention, use specific screws and anchors for each type of wall (plasterboard, solid and perforated brick, concrete, wood etc...)

Attention, do not lay the mirror on the floor to not chip the edges.

step 2. Lift the mirror and get stuck the the metal sheet fixed to the back on the bar screwed to the wall.

floor mirror (MAE01)

step 1. Screw in the feet provided as shown in the diagram.

step 2. Lean the mirror against the wall at an angle that prevents it from tipping over. For safety reasons, it is advisable to always secure the mirror to the wall as described in the instructions above.

FRANÇAIS

miroir mural

step 1. Fixer la barre au mur, en vous assurant qu'elle soit parfaitement horizontale.

Attention, utilisez des vis et des ancrages spécifiques pour chaque type de mur (plaques de plâtre, brique pleine et perforée, béton, bois, etc.).

Attention, ne pas placer le miroir sur le sol pour éviter d'ébrécher les bords.

step 2. Soulever le miroir et insérer la barre métallique fixée derrière l'étagère dans la barre fixée au mur.

miroir sur pied (MAE01)

step 1. Visser les pieds fournis comme indiqué sur l'illustration.

step 2. Appuyer le miroir contre le mur en l'inclinant de manière à éviter qu'il ne bascule. Pour plus de sécurité, il est conseillé de toujours fixer le miroir au mur, comme indiqué dans les instructions ci-dessus.

ESPAÑOL

espejo de pared

step 1. Atornillar firmemente la barra a la pared, asegurándose que sea perfectamente horizontal.

Atención, utilizar tornillos y tacos específicos para cada tipo de pared (cartón yeso, ladrillo macizo y perforado, hormigón, madera, etc...)

Atención, no apoyar el espejo al suelo arriesgando de mellar los bordes.

step 2. Levantar el espejo y encajar la barra fijada detrás en aquella atornillada a la pared.

espejo de pie (MAE01)

step 1. Atornille las patas suministradas tal y como se muestra en la imagen.

step 2. Apoye el espejo contra la pared con una inclinación tal que evite que se vuelque. Por seguridad, se recomienda fijar siempre el espejo a la pared, tal y como se indica en las instrucciones anteriores.

DEUTSCH

wandspiegel

step 1. Schrauben Sie die Stange fest an die Wand und achten Sie darauf, dass sie genau horizontal ausgerichtet ist.

Achtung, verwenden Sie für jede Art von Wand (Gipskarton, Voll- und Lochziegel, Beton, Holz usw.) spezielle Schrauben und Dübel.

Achtung, Legen Sie den Spiegel nicht auf den Boden, da die Kanten beschädigt werden könnten.

step 2. Heben Sie den Spiegel an und setzen Sie die an der Rückseite befestigte Metallblech in die an der Wand verschraubte Stange ein.

standspiegel (MAE01)

step 1. Schrauben Sie die mitgelieferten Füße wie in der Abbildung gezeigt fest.

step 2. Lehnen Sie den Spiegel in einem Winkel an die Wand, der ein Umkippen verhindert. Aus Sicherheitsgründen empfiehlt es sich, den Spiegel gemäß den obigen Anweisungen an der Wand zu befestigen.



ATTENZIONE

Nel maneggiare lo specchio evitare urti e non appoggiarlo su superfici che possano causare scheggiature o graffi.

ATTENTION

When handling the mirror, avoid shocks and don't place it on surfaces that may cause chipping or scratching.

ATTENTION

Lorsque vous manipulez le miroir, évitez les chocs et ne la placez pas sur des surfaces susceptibles de provoquer des éclats ou des rayures.

ATENCIÓN

Al manipular el espejo, evite los golpes y no la coloque sobre superficies que puedan provocar astillas o arañazos.

ACHTUNG

Vermeiden Sie beim Umgang mit dem Spiegel Stöße und legen Sie ihn nicht auf Oberflächen ab, die zu Absplitterungen oder Kratzern führen können.



Headquarters: via Cavour, 29 Macherio (MB) 20846
Tel: +39 039 2323202 - Email: glas@glasitalia.com - www.glasitalia.com