

OSCAR
DESIGN PIERO LISSONI

Istruzioni di montaggio ed utilizzo
Assembling and use instruction

GLAS
ITALIA

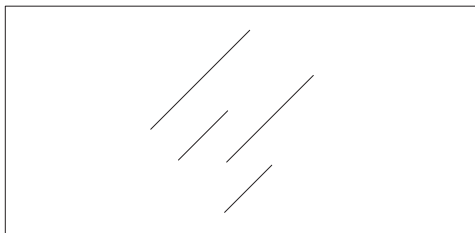

Accessori / Tools

step 1

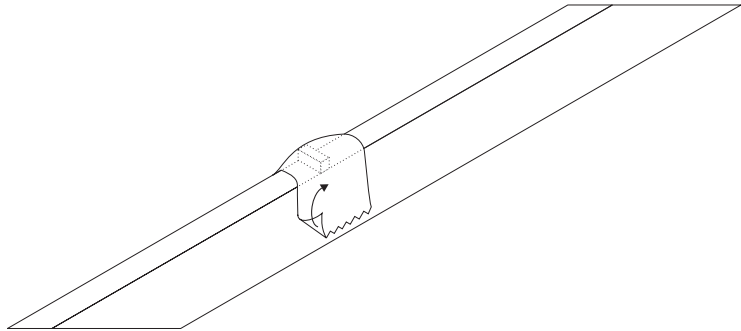

step 2

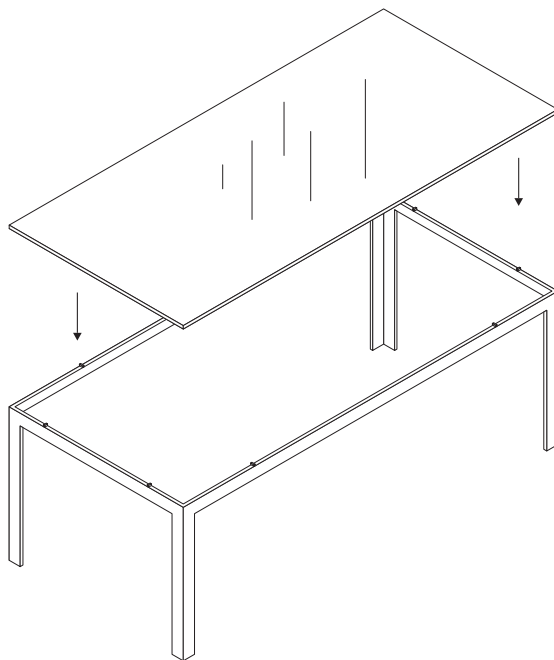

step 3

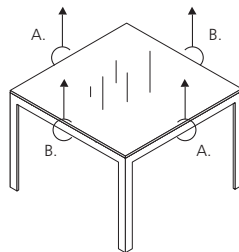
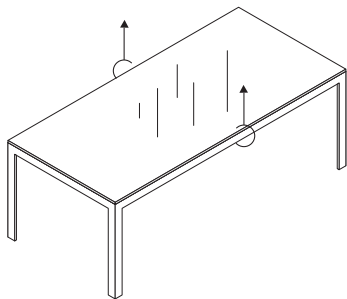

ITALIANO

step 1. Togliere lo scotch di carta dalle guarnizioni in gomma incollate sulla base del tavolo.

step 2. Appoggiare delicatamente il piano sulla struttura, prestando attenzione a non urtare i cristalli.

step 3. Dopo aver posizionato il tavolo, per eliminare la flessione del piano, agire come segue:

Versione rettangolare: sollevare leggermente il tavolo afferrandolo al centro dei due lati lunghi.

Versione quadrata: sollevare leggermente il tavolo afferrandolo per due lati opposti e successivamente per gli altri due.

ENGLISH

step 1. Remove the paper tape from the rubber seals stuck on the table base.

step 2. Place the top carefully on the structure, paying attention to not shock the crystals.

step 3. After having placed the table, take the following action to prevent the bending of the top:

Rectangular version: lift the top up slightly holding it to the centre of the two long sides.

Square version: do the operation seizing the top from the 2 opposite sides and then the other two.

FRANÇAIS

step 1. Enlever le scotch de papier des garnitures en

gomme collées sur la base de la table.

step 2. Appuyer délicatement le plateau sur la structure, en faisant attention à ne pas heurter les cristaux.

step 3. Après avoir positionné la table, agir comme il suit pour éliminer la flexion du plateau:

Version rectangulaire: soulever le plateau légèrement en le saisissant au centre des deux côtés longs.

Version carrée: exécuter l'opération en saisissant le plateau pour 2 côtés opposés et ensuite pour les autres deux.

DEUTSCH

step 1. Entfernen Sie die Papierklebestreifen von den Gummidichtungen, die auf dem Unterteil des Tisches geklebt sind.

step 2. Legen Sie vorsichtig die Glasplatte auf die Struktur und achten Sie darauf, die Glasplatten nicht zu stoßen.

step 3. Nachdem Sie den Tisch gelegt haben, verfahren Sie, wie folgt, um die Biegung der Glasplatte zu beseitigen:

Rechteckige Version: heben Sie nun die Glasplatte an, indem Sie sie an der Mitte der zwei langen Seite greifen.

Viereckige Version: verfahren Sie, indem Sie die Glasplatte an zwei entgegengesetzten Seite und dann an der zwei Anderen greifen.

ESPAÑOL

step 1. Sacar el papel adhesivo de las guarniciones de goma encoladas en la base de la mesa.

step 2. Apoyar con delicadeza el top sobre la estructura, teniendo cuidado a no golpear los cristales.

step 3. Después de posicionar la mesa, actuar como sigue para eliminar la flexión del plano:

Versión rectangular: levantar el plano ligeramente cogiéndolo al centro de los dos lados largos.

Versión cuadrada: realizar la misma operación cogiéndolo por los dos lados opuestos y después por los otros dos.



ATTENZIONE

Per gli spostamenti non spingere né trascinare il tavolo ma sollevarlo.

ATTENTION

When moving it do not push or drag but lift it.

ATTENTION

Pour les déplacements ne pas pousser ni traîner la table mais la soulever.

ACHTUNG

Um den Tisch zu verstellen, sollten Sie diesen niemals schieben, sondern an der Glasplatte greifen und anheben.

ATENCIÓN

Para su desplazamiento no empujar ni arrastrar la mesa, sólo levantarla.

